

Laskoskaihtimet

Kangaslaskoskaihtimet

- vakiokorkeus 180 cm
 - leveydet: 70, 100, 120, 140, 160, 180 ja 200 cm
 - materiaali: napakkaa puuvilla-polyesterkangasta (35 % puuvillaa, 65 % polyesteriä)
 - laskeutuu tyylikkäästi, koska kangasta tukevat puikot, pikalukko oikealla
 - kuivapesu, silitys 2-pisteen lämmöllä
 - helppo asentaa seinään tai kattoon
 - voidaan kaventaa kotikonstein
-
- Kolme väriä, valkoinen/valkoiset puikot, valkoinen/tummanruskeat puikot sekä pellava/ummanruskeat puikot
 - kaihtimissa on lapsiturvalaite, joka estää narun tai ketjun kiertymisen lapsen kaulaan



Laskoskaihtimet

Laskosverhomekanismi

- pakkauksessa valmiina kaikki muu paitsi kangas
- leveydet 80, 100, 120, 140, 160, 180 ja 200 cm
- korkeus voidaan määritellä puikkojen (6 kpl) avulla
- voidaan kaventaa kotikonstein
- mekanismiin kuuluu lapsiturvalaite, joka estää narun tai ketjun kiertymisen lapsen kaulaan

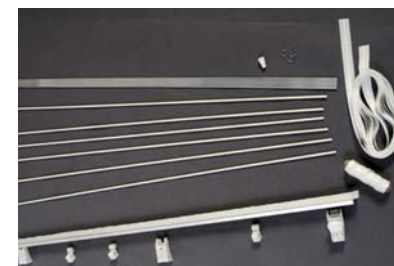

Laskoskaihtimen asennusohje

1. Merkitse ruuvien paikat seinään tai kattoon (kuvat 1 ja 2) ja asenna kannakkeet.
2. Kiinnitä kaihdin kannakkeisiin siipimuttereilla (kuvat 3 ja 4).
3. Kiinnitä turvakoukku sopivalle kohdalle (kuva 5).
4. Kaihtimen narulukko vapautuu vetäisemällä narua vasempaan ja lukkiutuu vetäisemällä oikealle. Sido aina ylimääräiset narut turvakoukkuun ympärille (kuva 6). Ks. erilliset ohjeet varoitus-kohdasta!

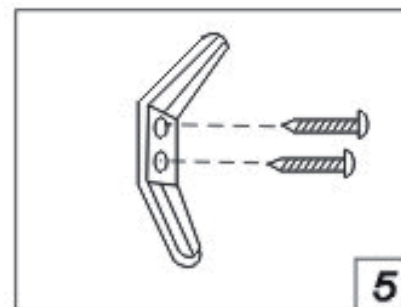
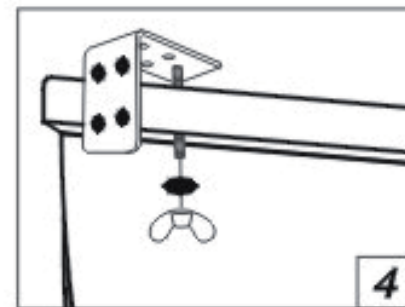
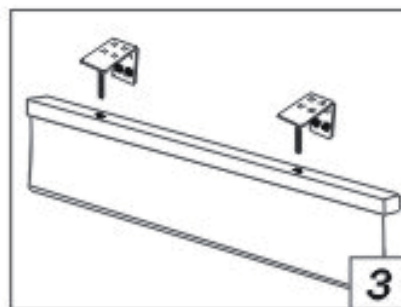
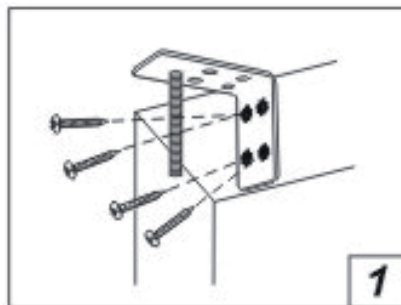

VAROITUS

Pienet lapset voivat kuristua vetonarujen, -ketjujen tai -nauhojen lenkkeihin tai muihin verhonsäätönaruihin. He voivat myös kietoa narun kaulan ympäri.

Takertumisen ja kuristumisen estämiseksi pidä narut, ketjut tai nauhat pienten lasten ulottumattomissa.

Siirrä sängyt, kehdot ja huonekalut pois verhojen narujen, ketjujen tai nauhojen läheltä.

VARNING

Små barn kan bli strypta av dragsnören, -kedjor eller -band, länkar eller andra justeringsnören för gardiner. De kan snurra snöret runt nacken.

För att förhindra att de snurrar snöret runt nacken eller att de kan strypa sig bör man se till att snören och banden förvaras så att barnen inte kommer åt dem.

Flytta sängar, vaggor och möbler bort från gardinsnören, -kedjor eller -band.

NARUNPIDIKKEET on kiinnitettävä riittäväälle korkeudelle. Naru tai ketju on ripustettava niihin niin että se ei jää lapsen ulottuville.

Kiinnitä narunpidike ruuvilla ikkunankarmiin mahdollisimman korkealle, lasten ulottumattomiin. Kieputa narua kahdeksikolme pidikkeen ympäri niin monta kertaa kuin se ylettää (Kuva)

SNÖRFÄSTENA bör fästas tillräckligt högt. Snöret eller kedjan bör hängas så att barn inte når dem.

Fäst den snörhållaren med skruvar i fönsterkarmen så högt som möjligt, så att barnen inte når dem.

Snurra snöret i en åtta runt snörhållaren så länge snöret räcker till. (se bilden).

